



ПРАВИТЕЛЬСТВО СВЕРДЛОВСКОЙ ОБЛАСТИ  
МИНИСТЕРСТВО ТРАНСПОРТА И ДОРОЖНОГО ХОЗЯЙСТВА  
СВЕРДЛОВСКОЙ ОБЛАСТИ

ПРИКАЗ

27.08.2025

385

г. Екатеринбург

***О внесении изменений в Положение об областном конкурсе профессионального мастерства «Славим человека труда! В номинации «Лучший водитель автобуса», утвержденного приказом Министерства транспорта и дорожного хозяйства Свердловской области от 25.06.2025 №277 «О проведении областного конкурса профессионального мастерства «Славим человека труда!» в номинации «Лучший водитель автобуса»***

В соответствии со статьей 16 Областного закона от 10 марта 1999 года № 4-ОЗ «О правовых актах Свердловской области»

**ПРИКАЗЫВАЮ:**

1. Внести изменение в Положение об областном конкурсе профессионального мастерства «Славим человека труда! В номинации «Лучший водитель автобуса», утвержденного приказом Министерства транспорта и дорожного хозяйства Свердловской области от 25.06.2025 №277 «О проведении областного конкурса профессионального мастерства «Славим человека труда!» в номинации «Лучший водитель автобуса», изложив его в новой редакции (прилагается).

2. Внести изменение в Приложение № 1 к Положению об областном конкурсе профессионального мастерства «Славим человека труда! В номинации «Лучший водитель автобуса», утвержденному Приказом Министерства транспорта и дорожного хозяйства Свердловской области от 25.06.2025 № 277, изложив его в новой редакции (прилагается).

3. Настоящий приказ вступает в силу с момента его официального опубликования.

4. Настоящий приказ разместить на официальном сайте Министерства транспорта и дорожного хозяйства Свердловской области в информационно-телекоммуникационной сети Интернет.

Министр

А.Г. Толкачев

## ПОЛОЖЕНИЕ

### О проведении областного конкурса профессионального мастерства «Славим человека труда!» в номинации «Лучший водитель автобуса»

#### I. Цель и задачи конкурса

1.1 Целью конкурса профессионального мастерства «Славим человека труда!» в номинации «Лучший водитель автобуса» (далее- Конкурс) является совершенствование профессионального мастерства водителей автобусов, выявление и поощрение лучших из них, популяризация и пропаганда профессии водителя автобуса среди молодежи, обеспечение безопасности перевозок пассажиров на автомобильном транспорте.

1.2. Основными задачами конкурса являются:

- а) повышение водительского мастерства и совершенствование навыков вождения автобусов в экстремальных ситуациях,
- б) снижение аварийности на транспорте и повышение безопасности дорожного движения,
- в) содействие притоку новых квалифицированных водительских кадров, укрепление имиджа профессии водителя автобуса,
- г) демонстрация возможностей техники, используемой автоперевозчиками.

#### II. Организация конкурса

2.1. Организатором проведения Конкурса является Министерство транспорта и дорожного хозяйства Свердловской области.

2.2. Решение о командировании водителей, специалистов и судей на конкурс принимает руководитель автотранспортного предприятия по заявлению самих участников конкурса.

2.3. Конкурс проводится по номинациям (номинации): автобус большого класса – **марки «ЛиАЗ», с автоматической коробкой передач, или аналог.**

2.4 Конкурс проводится 19 сентября 2025 года на территории автотранспортного предприятия АО «Автотранспорт» г. Верхняя Пышма, пр. Успенский, д. 129 кор. 2.

#### III. Участники Конкурса

3.1. К участию в соревнованиях конкурса профессионального мастерства «Славим человека труда!» в номинации «Лучший водитель автобуса» допускаются водители, работающие в транспортных организациях, расположенных на территории Свердловской области, имеющие водительское удостоверение с правом управления транспортными средствами категории «Д» (автобусы).

3.2. Конкурс проводится в личном зачете.

3.3. Время прибытия на место проведения конкурса определяется с 8.30 до 9.30 час. Перед началом первого этапа конкурса проводится регистрация и жеребьевка участников,

по результатам которой определяется очередность прохождения на этапе скоростного маневрирования.

3.4. Время построения участников и официальное открытие конкурса - 10.00 час.

#### **IV. Судейство**

4.1. Судейство Конкурса осуществляет судейская коллегия, под руководством Главного судьи Конкурса. Судейская коллегия руководствуется настоящим Положением.

4.2. Главный судья должен иметь достаточный опыт для проведения мероприятий данного вида и имеющий соответствующую квалификацию и образование.

4.3. Главный судья определяет необходимое количество и кандидатуры судей на каждом этапе конкурса.

#### **V. Требования к автомобилю**

5.1. Автобусы, на которых проводятся конкурс, должны быть серийного производства, иметь штатную комплектацию и находиться в технически исправном состоянии.

#### **VI. Требование к трассе**

6.1. В качестве трассы для скоростного маневрирования может быть использована любая горизонтальная площадка с покрытием из асфальта или бетонных плит. Во время проведения конкурса трасса должна быть полностью закрыта для постороннего движения транспорта всех видов и пешеходов.

6.2. Площадка для скоростного маневрирования должна иметь размеры, позволяющие разместить все фигуры с соблюдением расстояний, достаточных для выполнения упражнений. Линии разметки фигур должны наноситься краской на покрытие площадки и дублироваться стойками, высота которых должна быть не менее 1,5 м. Стойки в фигурах устанавливаются через 1 м, если в описании упражнения не указаны другие размеры.

#### **VII. Порядок старта и движения по трассе**

7.1. Старт дается только индивидуальный, с места, при работающем двигателе.

7.2. Интервалы времени между стартами, определяет главный судья с таким расчетом, чтобы на трассе не было одновременно более двух автобусов и, чтобы они не могли помешать друг другу.

7.3. Между фигурами и внутри фигур допускается любое маневрирование. Запрещается движение с открытой дверью автомобиля. За допущенное нарушение участник наказывается минимальным штрафом в 3-х кратном размере.

7.4. Каждый участник должен выполнить все упражнения (пройти все фигуры) в установленной последовательности. Нарушение последовательности наказывается 2-х кратным максимальным штрафом.

#### **VIII. Основные условия**

**проведения соревнований по проверке знаний Правил дорожного движения (ПДД) и скоростному маневрированию**

### **8.1. Соревнования по проверке знаний ПДД.**

Проверка теоретических знаний заключается в ответе на билет из 20 вопросов, составленных из официального текста ПДД по состоянию на момент проведения соревнований. Форма экзаменационного билета является единым для всех участников соревнований. Решение экзаменационного билета проходит на интернет ресурсе по сдаче экзаменационных билетов кат СД онлайн. (<https://www.drom.ru/pdd/cd/>). Время, затраченное на ответы фиксируется на мониторе в момент завершения решения билета до 1,0 секунды. Контрольное время на ответы составляет 10 минут. Участник, превысивший контрольное время, занимает место после всех участников, уложившихся в контрольное время. Если таких участников несколько их места распределяются с учетом количества правильных ответов.

В период соревнований участники находятся в специально подготовленном помещении, в котором находятся судьи обслуживающие этот вид соревнований. При этом в помещении с разрешения главного судьи могут быть допущены представители команд (не более одного) для наблюдения хода соревнований, а также представители прессы, не нарушающие порядок проведения данного этапа конкурса.

Участники, ожидающие очередность соревнования находятся в отдельном помещении. Пользование связью (сотовыми телефонами) на период прохождения ТЕОРЕТИЧЕСКОГО ЗАДАНИЯ не допускается. В случае нарушения этого условия участник снимается с соревнования.

### **8.2. Соревнования по скоростному маневрированию.**

При выполнении упражнений по скоростному маневрированию на трассе устанавливаются не менее 6 фигур, предусмотренных Правилами проведения соревнований по автоспорту.

Классификация штрафных баллов по фигурам приведена в приложении №1. Контрольный пример расчета личных результатов приведен в приложении №2.

Уклонение участника от выполнения упражнения ведет к снятию его с соревнования.

За каждое нарушение, допущенное участником соревнования, при выполнении фигуры начисляются штрафные очки в соответствии с классификацией штрафных баллов по фигурам (Приложение №1). Невыполнение одной из фигур наказывается максимальным штрафом. В случаях выполнения участником фигуры на трассе и уже зафиксированных штрафных 3-х очков, после которых он допустил невыполнение данного упражнения, участнику фиксируется только максимальный штраф, как за невыполнение упражнения.

Если при выполнении упражнений «бокс» и «стоянка» участник задевает ограничительную стойку (далее стойка), то судья должен отставить ее в сторону.

Стойки, задетые или сбитые участником во время выполнения упражнения, устанавливаются на свое место, только после того, как он закончит выполнение упражнения и покинет фигуру. Исключение составляет первая от линии передняя стойка в фигуре «стоянка» и две передние стойки в фигуре «бокс», так как при их выполнении участнику необходимо ориентироваться в габаритах фигуры. После прохождения трассы участником подписывается протокол выполнения упражнения по каждой фигуре. Судьи на фигурах оснащаются тремя видами сигнальных флажков. В случае невыполнения упражнения подается сигнал флажком красного цвета, в случае проезда фигуры с нарушениями - флажком желтого цвета, зеленым флажком подается команда при выполнении задания без ошибок.

Перед стартом главный судья проверяет техническое состояние автобусов, предоставленных организаторами для соревнований, после чего знакомит участников с

маршрутом движения по трассе, с порядком прохождения фигур и особенностями их выполнения.

Время, затраченное участником на прохождение дистанции, засчитывается в секундах, с точностью до 1 сек.

Во время соревнований по скоростному маневрированию предусмотрен перезаезд участников из-за технической неисправности автобуса только тогда, когда автобус, предоставленный организатором, откажет на дистанции не по вине участника, что должно быть подтверждено судьей площадки.

Разрешение на перезаезд может дать только главный судья соревнований. Если участник финишировал на неисправном автобусе, то перезаезд не разрешается. Если будет установлено, что неисправность произошла по вине участника, его снимают с соревнования.

При выявлении представителем команды неправомерных действий судейской коллегии или других нарушений, связанных с проведением соревнований, он имеет право в течение часа, но не позднее 15 мин. после окончания выступления последнего участника подать протест в конфликтную комиссию.

Тренировка на трассе после установки на ней фигур для соревнования не допускается.

При выполнении упражнений во время соревнований в автобусе может находиться только участник.

Для удобства проведения соревнований по скоростному маневрированию линия старта и линия финиша могут быть совмещены. Время финиша участника считается в момент остановки автобуса на линии «СТОП» колёсами передней оси.

## **IX. Перечень фигур и упражнений**

### **9.1. Размеры упражнений, требования к ним. Необходимое количество стоек.**

9.1.1 «БОКС» - прямоугольник, ограниченный стойками с трех сторон и с открытой стороной по ширине автомобиля, обозначенной на поверхности площадки линией шириной 10 см.

Размеры фигуры:

Глубина «бокса»  $ГБ = Д + 20$  см.

Ширина «бокса»  $ШБ = Ш + 40$  см.

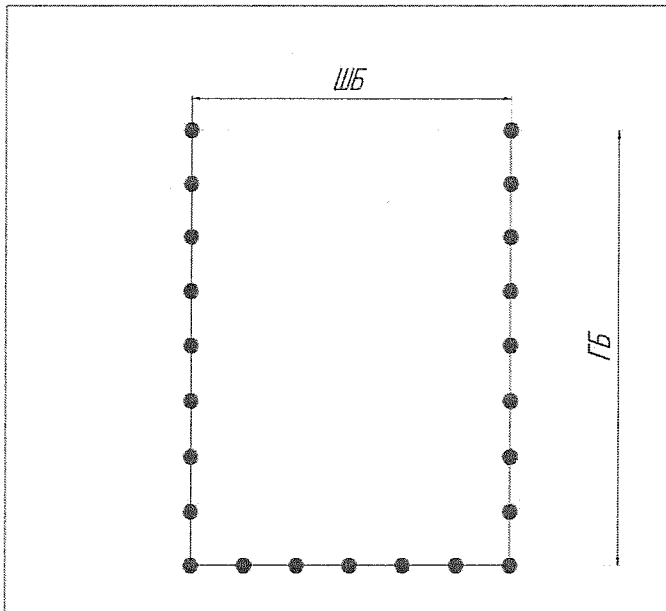

### 9.1.2 «ТОННЕЛЬНЫЕ ВОРОТА» -

Размеры фигуры:

Ширина «ворот»  $\text{Шв} = \text{Ш} + 20 \text{ см}$

Расстояние между воротами равно  $\text{Б}$  – база автомобиля, где  $\text{Ш}$  – ширина автомобиля;

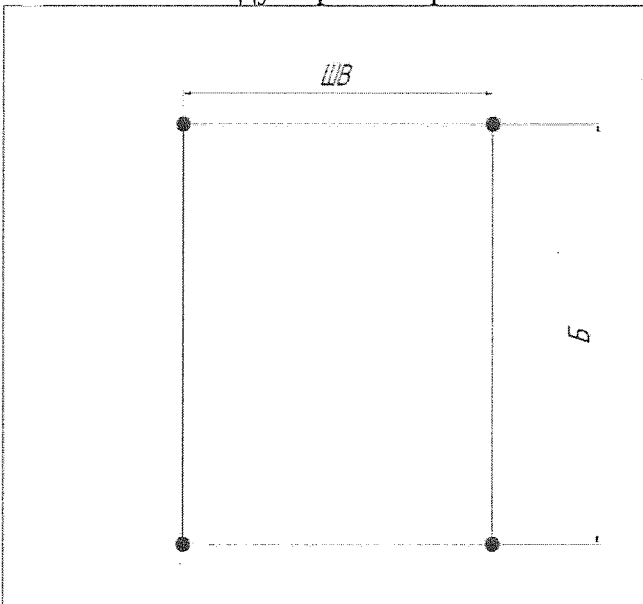

9.1.3 «ЗМЕЙКА» - Пять стоек, установленных по прямой линии с одинаковыми интервалами, образуют четыре проезда.

Размеры фигуры:

Расстояние между стойками  $\text{Дз} = \text{КД}$ ,

Где  $\text{Д}$  – длина автомобиля

$\text{К}$  – коэффициент (1,4)

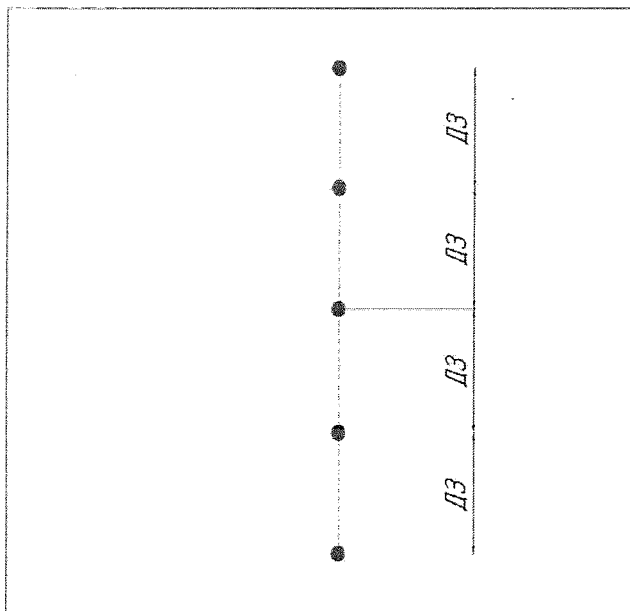

#### 9.1.4. «КОЛЕЯ»

Высота брусков составляет 80 мм.

Размеры фигуры:

- ширина проезда колеи  $Ш_{пк} = Ш_{ш} + 15$  см
- расстояние между ограничителями равно  $Д$  – длине автомобиля, где  $Ш_{ш}$  = ширина профиля шины (Ширина ската шин задней оси).

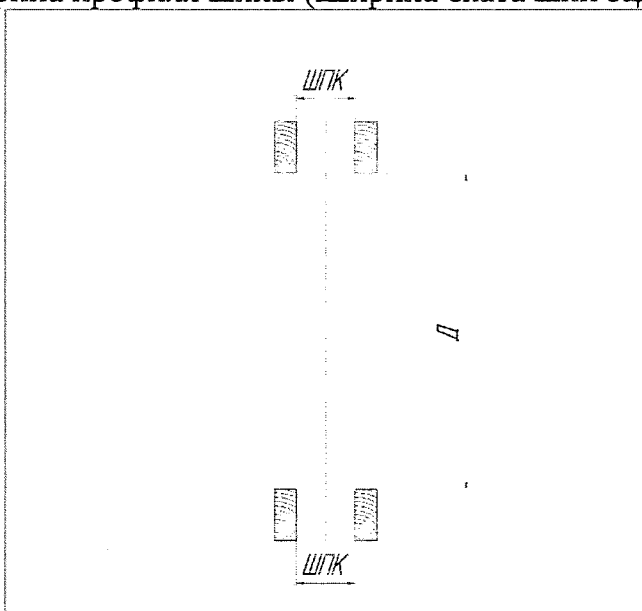

9.1.5 «ЭСТАФЕТА» - две стойки, расположенные на расстоянии не более 20 м одна от другой. От верхнего конца стойки на расстоянии 20 см перпендикулярно ей расположен кронштейн длиной 20 см. Высота расположения кронштейнов стоек равна расстоянию от поверхности площадки до середины левого оконного проема кабины водителя. Эстафетой служит жесткое кольцо сечением 0,5 – 1 см и диаметром 20 см, надетое на кронштейн.

Кронштейн должен быть шероховатым и горизонтальным. Кольцо перед началом упражнения должно висеть по центру кронштейна. Это место следует обозначить краской и вешать на него кольцо для каждого участника.

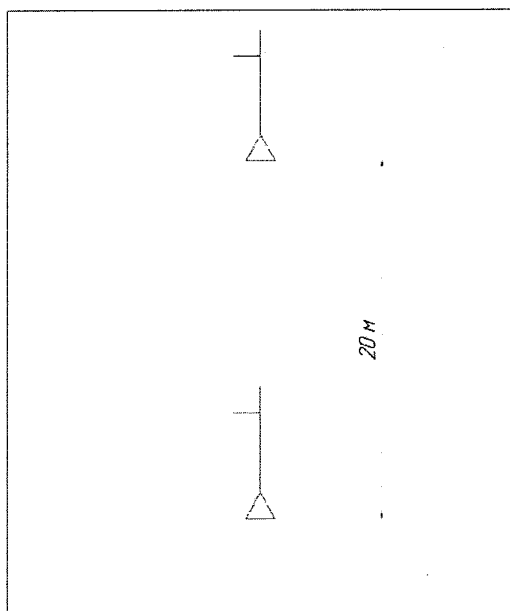

9.1.6 «АВТОБУСНАЯ ОСТАНОВКА» - на поверхность площадки наносится хорошо заметной краской линия шириной 10 см, имитирующая край проезжей части подъезда к бордюру посадочной площадки, которая закрывается брусками таким образом, чтобы при касании колеса автомобиля с бруском, она становится видимой. При построении фигуры «Автобусная остановка», линия, обозначающая край проезжей части, в конце проводится под углом 30 градусов к основанию, и точка пересечения ее с линией, фиксирующая 20 см зону от бордюра, означает завершение построения фигуры.

Остановку следует произвести таким образом, чтобы стойка оказалась в границах проёма средних дверей.

Размеры фигуры:

$$Д_{пп} = Д + 5 \text{ м,}$$

Где Д - длина автомобиля

Д<sub>пп</sub> – длина посадочной площадки

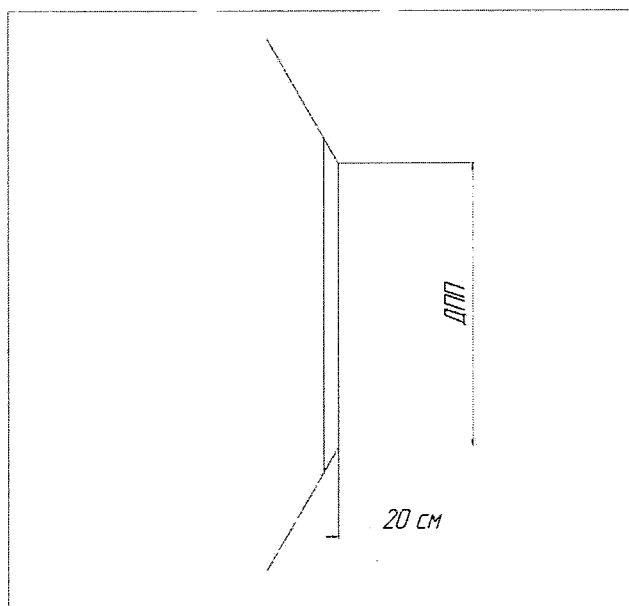

#### 9.1.7. «СТОП»

Это упражнение должно быть в соревнованиях последним. После остановки на линии «стоп» обоими колёсами передней оси участник не должен отпускать тормозную педаль без разрешения

эксперта(судьи), иначе автомобиль может изменить свое место положения, что может привести к незачету выполнения упражнения.

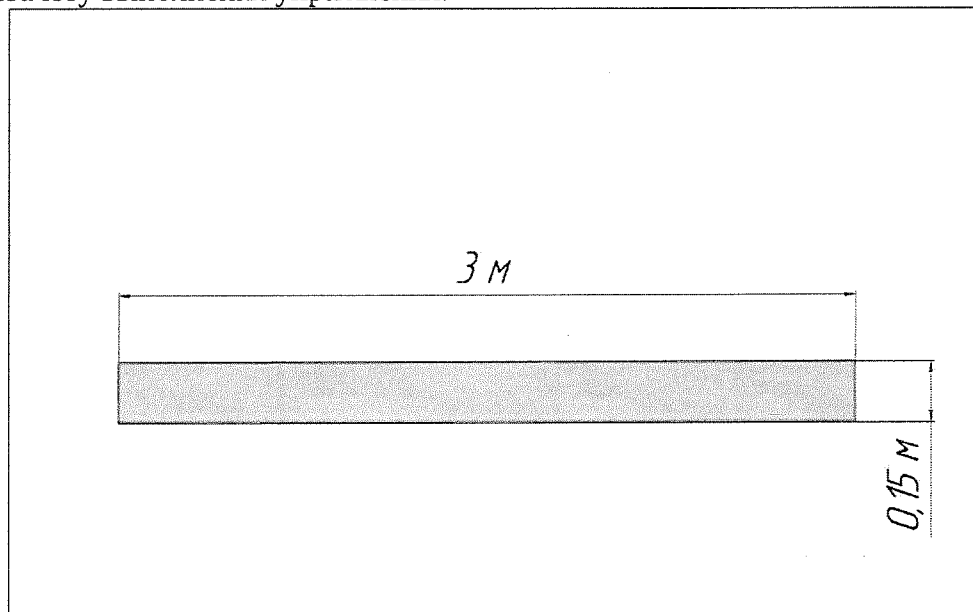

9.1.8 «КРУГ» - две концентрические окружности, обозначенные стойками, по 10 стоек на внешнем и внутреннем радиусах. Окружности образуют проезжую часть, въезд в которую осуществляется через ворота внешней окружности.

Упражнения:

- проезд передним ходом осуществляется по часовой стрелке с выездом за «ворота»;
- проезд задним ходом осуществляется против часовой стрелки;

Ворота должны быть оборудованы ограничителями, отличающимися по виду от прочих стоек. Упражнение должно обслуживаться 2-3 экспертами(судьями), иначе задевания стоек могут остаться незамеченными.

Размеры фигуры:

радиус наружной окружности  $R_{но} = 1,07 R$ ;

радиус внутренней окружности  $R_{во} = 0,97 (R - K)$ ;

ширина ворот  $Шв = R_{но} - R_{во}$ ,

где  $R$  – наружный, габаритный радиус поворота автомобиля (для автобуса ЛиАЗ – 5292 – 11,5 м);

$K$  – ширина коридора, образуемая автомобилем при повороте (для автобуса ЛиАЗ – 5292 – 6,7 м);

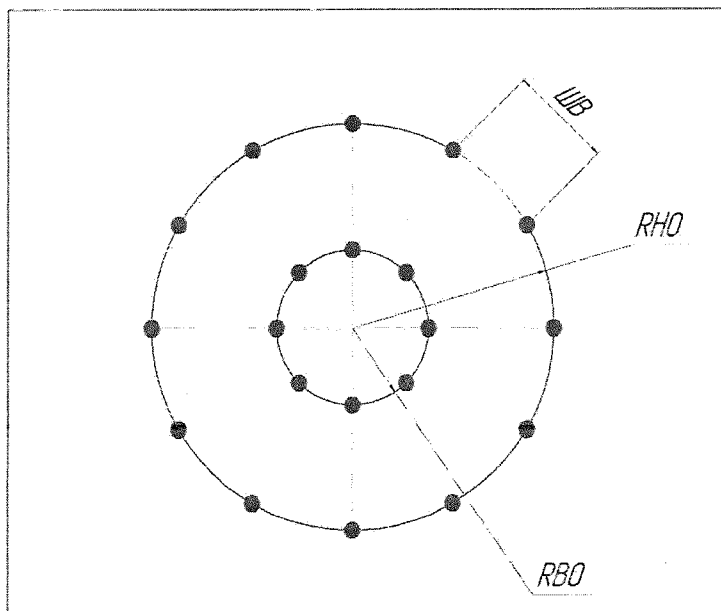

## Х. Оценка результатов и определение победителей конкурса

### 10.1. Личные результаты участников конкурса.

Личные результаты участников конкурса определяются по сумме очков, начисленных за занятые места в каждом разделе программы соревнований. Количество очков является разностью между числом участвующих в данном разделе программы и занятым местом с добавлением поощрительных очков (за 1 место – трех, за 2 место – одного очка). При равенстве суммарных результатов предпочтение отдается участнику, имеющему лучший результат по скоростному маневрированию.

При равенстве результатов, как по знанию ПДД, так и по скоростному маневрированию, для выявления победителя назначается перезезд. Если и он не выявляет победителя, то задаются дополнительные вопросы по знанию ПДД, на скорость и правильность ответ, до выявления победителя.

Результаты проверки знаний ПДД оцениваются количеством правильных ответов на 20 вопросов экзаменационного билета и затраченного на ответы времени. Места распределяются по наибольшему количеству правильных ответов. При равном количестве правильных ответов, более высокое место присуждается участнику, затратившему на ответы меньше времени.

Результаты участников соревнований по скоростному маневрированию определяются по сумме затраченного времени на прохождение трассы и штрафных баллов, начисленных за ошибки при выполнении упражнений, переведенных в секунды. При равенстве результатов предпочтение отдается участнику, затратившему на прохождение трассы соревнования наименьшее время.

Победителями в конкурсе профессионального мастерства «Славим человека труда!» в номинации «Лучший водитель автобуса» за первое, второе, третье место, считаются участники, набравшие наименьшее количество баллов по итогам двух этапов.

## XI. Бархатное вождение.

В номинации «Бархатное вождение» участвуют пять водителей, занявших с первого по пятое места по итогам этапа «скоростное маневрирование». Каждый из участников проезжает трассу «скоростное маневрирование», при этом в салоне автобуса

на полу средней площадки устанавливается кружка, наполненная водой, до определённого уровня. При пролитии воды, полученный результат при прохождении трассы умножается на 1,5.

Победитель выявляется по лучшему результату при прохождении трассы «Бархатного вождения».

## **XII. Награждение победителей конкурса профессионального мастерства «Славим человека труда!» в номинации «Лучший водитель автобуса»**

Победители определяются в следующих номинациях:

- 1) Лучший водитель по знанию ПДД награждаются памятным призом, который устанавливает Конкурсная комиссия.
- 2) Водители, занявшие 1, 2 и 3 место в личном зачете в каждом классе автобусов, награждаются грамотами и памятными призами, которые устанавливает Конкурсная комиссия.
- 3) Водители, занявшие 1, 2 и 3 место в конкурсе профессионального мастерства «Славим человека труда!» в номинации «Лучший водитель автобуса» награждаются грамотами и денежными призами, установленными Правительством Свердловской области.
- 4) Победитель в номинации «Бархатное вождение» выявляется по лучшему результату при прохождении трассы «Бархатного вождения», награждается грамотой и памятным призом, который устанавливает Конкурсная комиссия.

Приложение № 1  
к Положению об областном конкурсе профессионального мастерства «Славим человека труда!» в номинации «Лучший водитель автобуса»

**Классификация штрафных баллов по фигурам за допущенные ошибки в соревнованиях по скоростному маневрированию**

№ н/п	Наименование фигуры	Наименование ошибок	Количество штрафных баллов
1.	«ЗМЕЙКА»	Невыполнение упражнения.	300
		За пропуск одного проезда	100
		Задевание, наезд, сбивание стоек (за каждую стойку).	30
2.	«БОКС»	Невыполнение упражнения.	300
		Задевание, наезд, сбивание стоек (за каждую стойку).	20
3.	«КОЛЕЯ»	Невыполнение упражнения.	300
		Задевание, наезд, сбивание бруска (за каждый брусок).	50
4.	«КРУГ»	Невыполнение упражнения.	300
		Задевание, наезд, сбивание стоек (за каждую стойку).	50
5.	«ТОННЕЛЬНЫЕ ВОРОТА»	Невыполнение упражнения	300
		Задевание, наезд, сбивание стоек (за каждую стойку).	30
6.	«ЭСТАФЕТА»	Невыполнение упражнения	300
		Задевание, наезд, сбивание стоек (за каждую стойку), не снял (уронил) кольцо.	100
7.	«АВТОБУСНАЯ ОСТАНОВКА»	Невыполнение упражнения.	300
		Наезд колесами на линию, задевание, наезд, сбивание стойки, проезд стойки за границы проёма средних дверей	50
8.	«СТОП»	Невыполнение упражнения.	300
		Нет контакта с линией хотя бы одного колеса.	50